

Dreiseitenansicht
Three view drawing

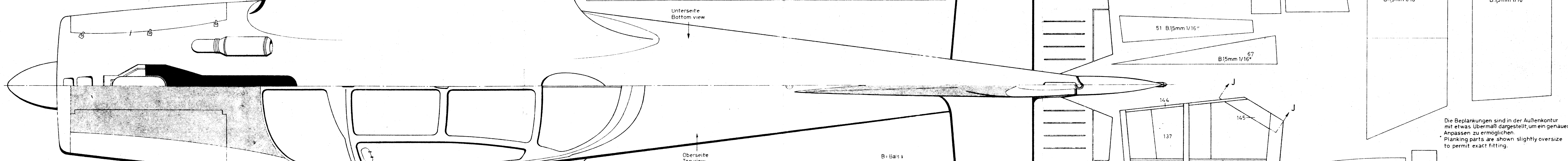

Grundriss des Originalflugzeuges in Modellgröße als Vorlage für die Bemalung und Ausgestaltung
Plan view of the full size machine scaled down to model size serves as guide for painting and details.

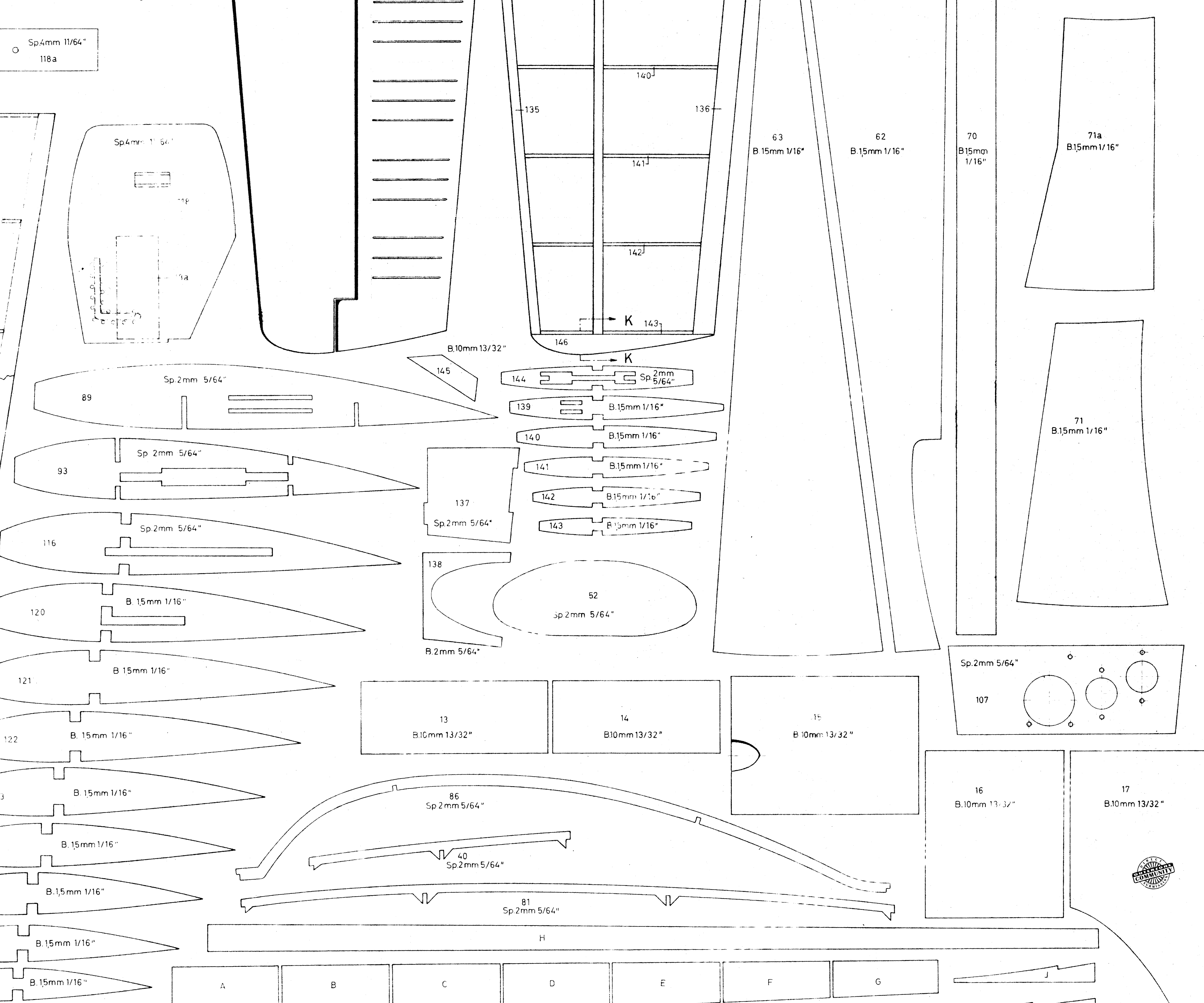
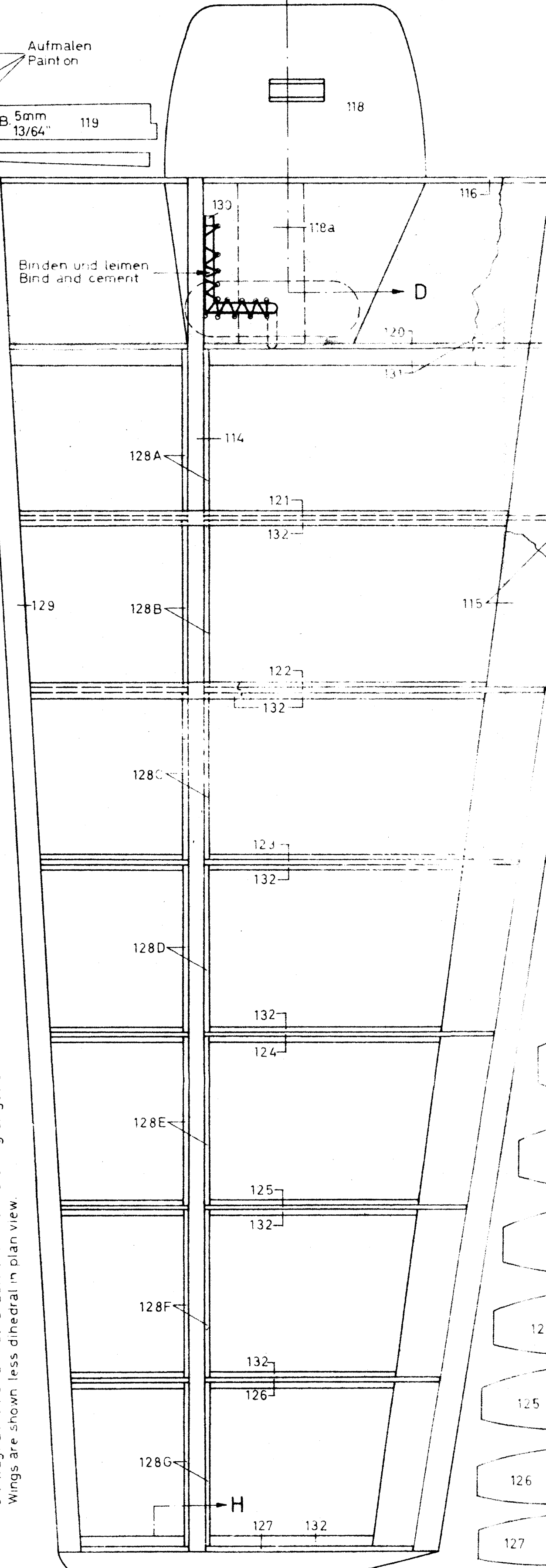
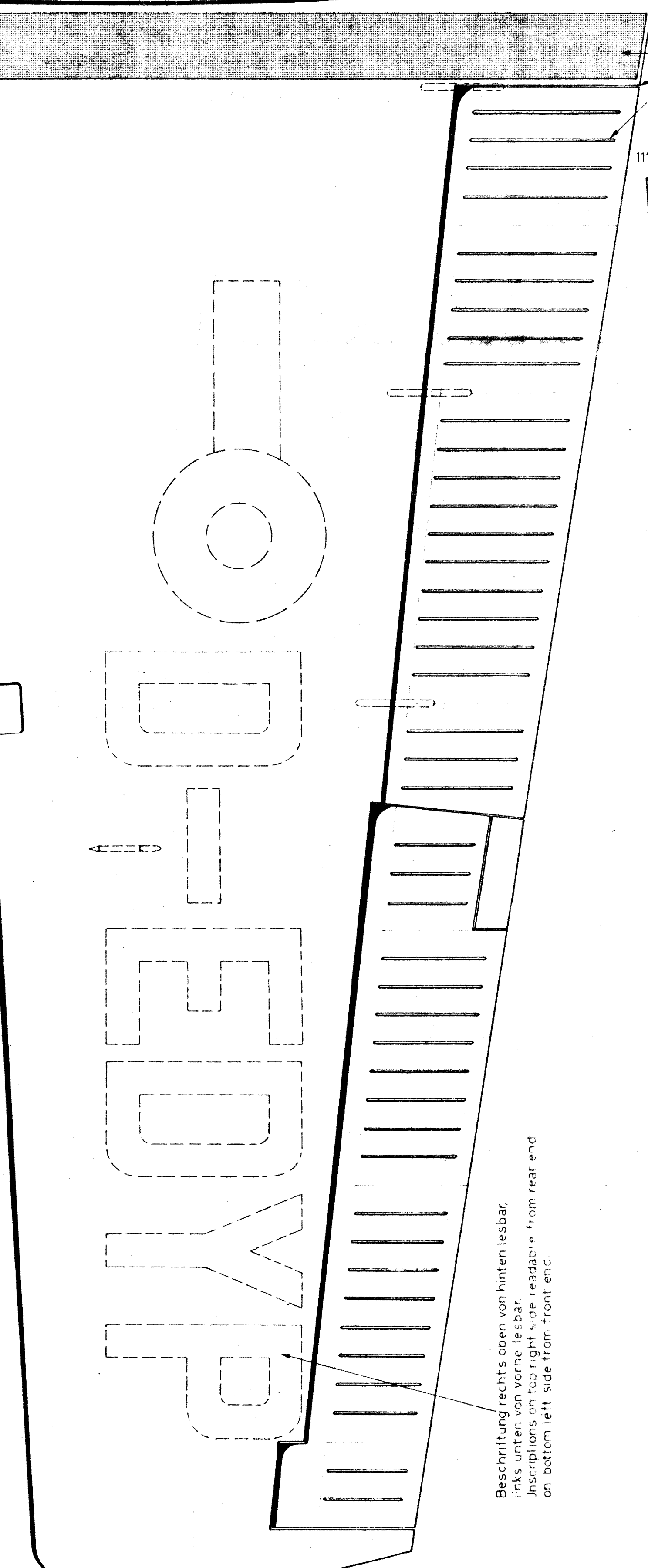
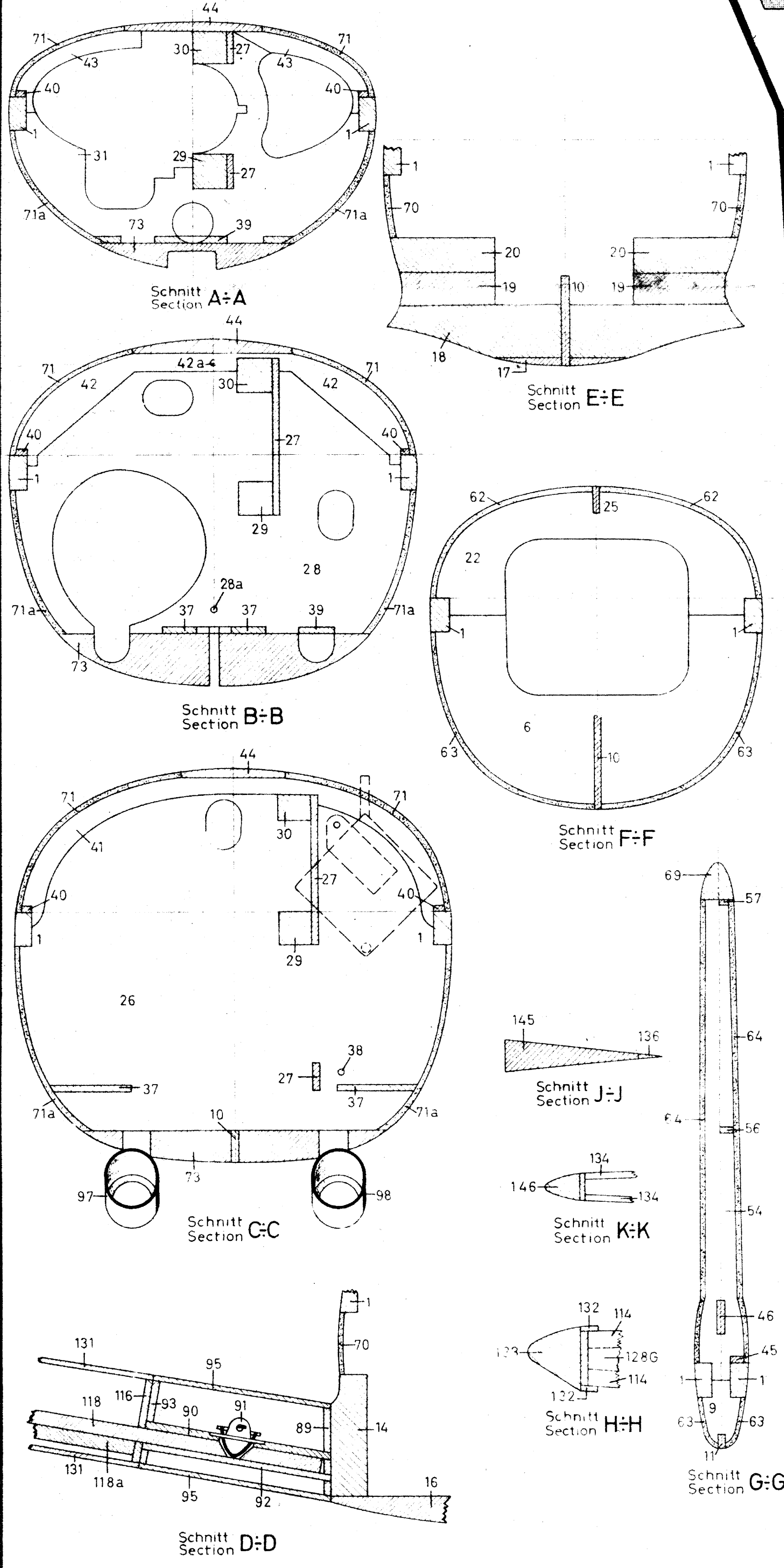

Alle Rechte vorbehalten. Die gewerbliche Benutzung dieser Zeichnung ist nicht gestattet.
Alle Dimensionen im Plan sind in Millimetern angegeben. Mechanische Einrichtungen für die Bedienung etc. sind lediglich empfohlen und jeweils abhängig von dem nicht entwickelten Zustand.
Änderungen an Aufbau des Modells bei Verwendung anderer als in den empfohlenen Teile sind nach eigenem Ermessen durchzuführen.
Lieferung: Einzelteile, Anzahl vorbehalten.

All rights reserved. Commercial use of the plan strictly prohibited.
Any alterations in this plan showing the installation of engines, R.C. equipment and mechanical gear for several functions are to be considered as mere recommendations. The installation instructions of such components being dependent on the state of their respective development at the time of publication.
In case that other than the recommended gear should be installed modifications in the construction of the model may be required to accommodate such equipment. Delivery of individual items subject to availability.

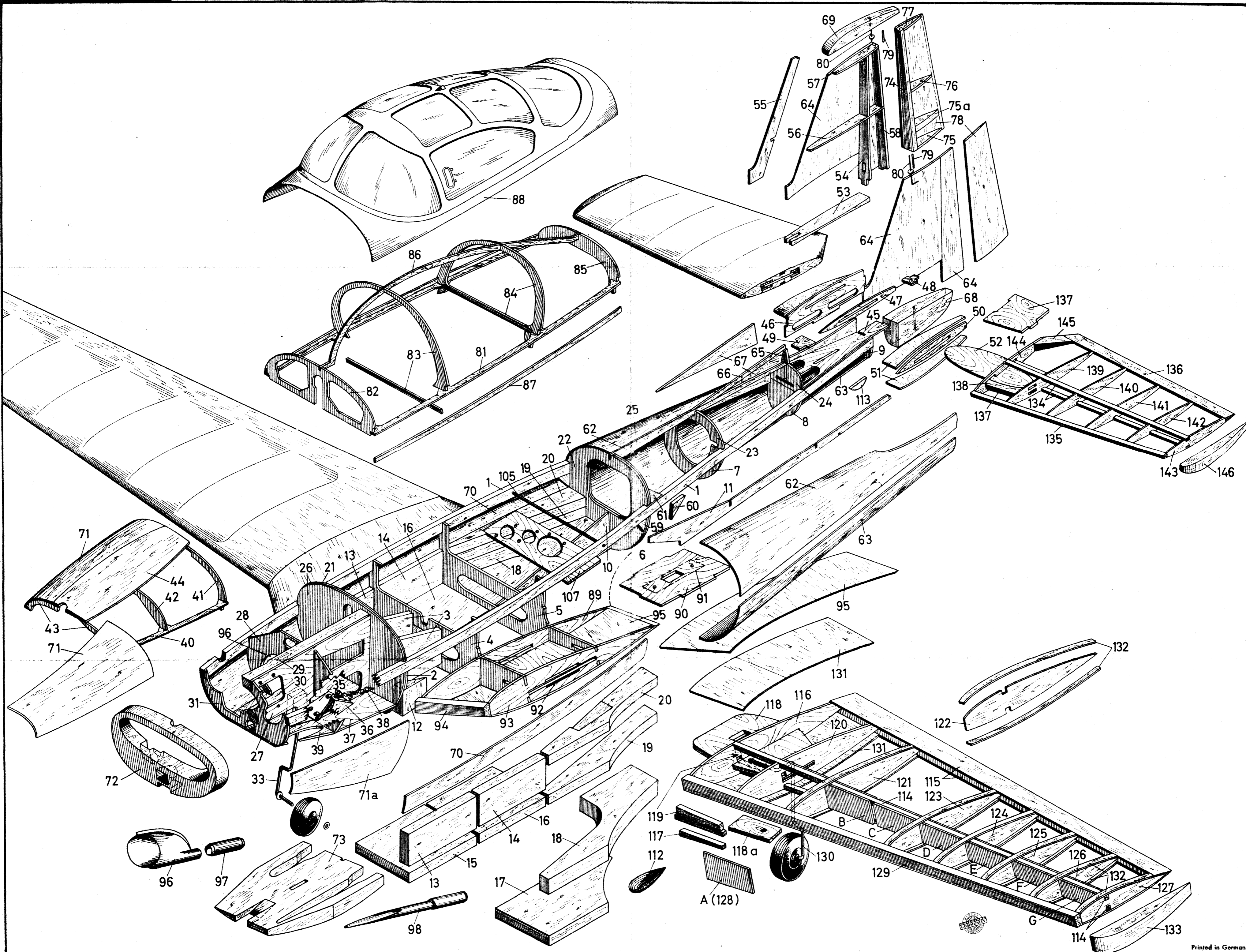

Alle Rechte vorbehalten. Die gewerbliche Benützung dieser Zeichnung ist nicht gestattet.
Evtl. Darstellungen im Plan über Einbau von Motoren, Fernsteuerungen, mechanischen Einrichtungen für div. Betätigungen etc. sind lediglich Empfehlungen und jeweils abhängig von dem techn. Entwicklungsstand.
Änderungen im Aufbau des Modells bei Verwendung anderer als im Plan empfohlener Teile sind nach eigenem Ermessen durchzuführen.
Liefermöglichkeiten einzelner Artikel vorbehalten.

VERLAG JOHANNES GRAUPNER · KIRCHHEIM-TECK
PUBLISHED BY JOHANNES GRAUPNER · KIRCHHEIM-TECK · GERMANY

All rights reserved. Commercial use of the plan strictly interdicted.
Any illustrations in this plan showing the installation of engines, R/C equipment and mechanical gear for several functions are to be considered as mere recommendations, the installation instructions of such components being dependent on the state of their respective development at the time of installation.
In case that other than the recommended gear should be installed modifications in the construction of the model may be required to accommodate such equipment. Delivery of individual items subject to availability.