

VRTULE PLASTIKOVÁ  $\phi$  150  
 UPRAVENÁ PODLE PLÁNKU  
 ROZVINUTÝ TVAR

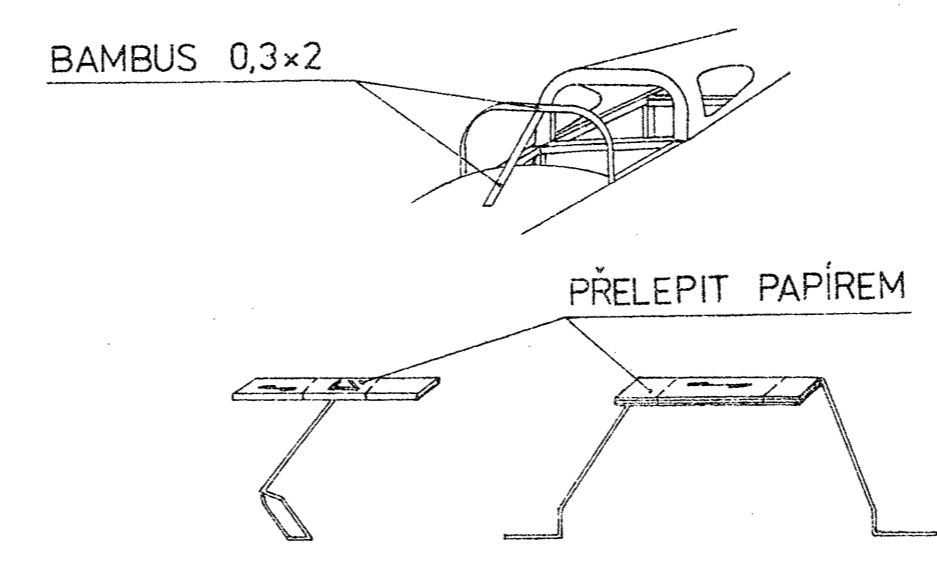
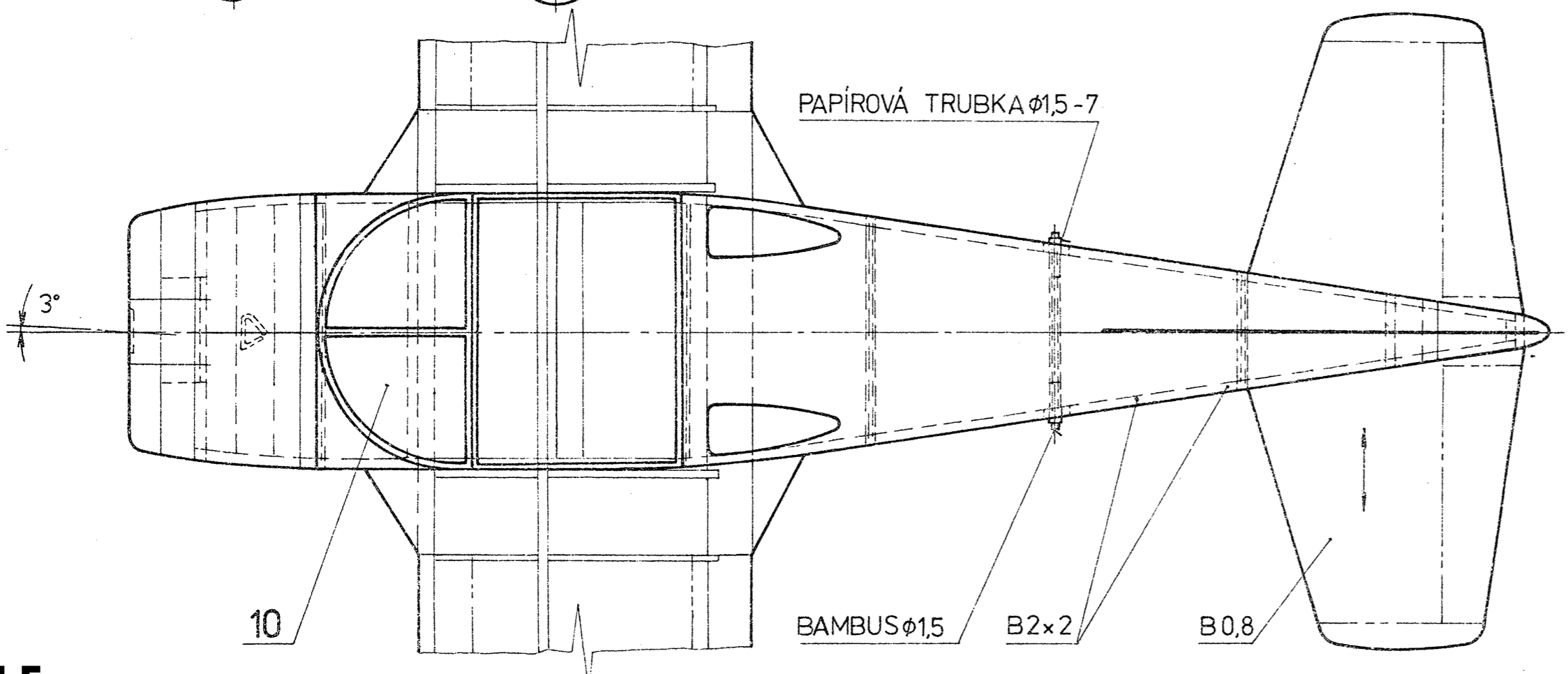
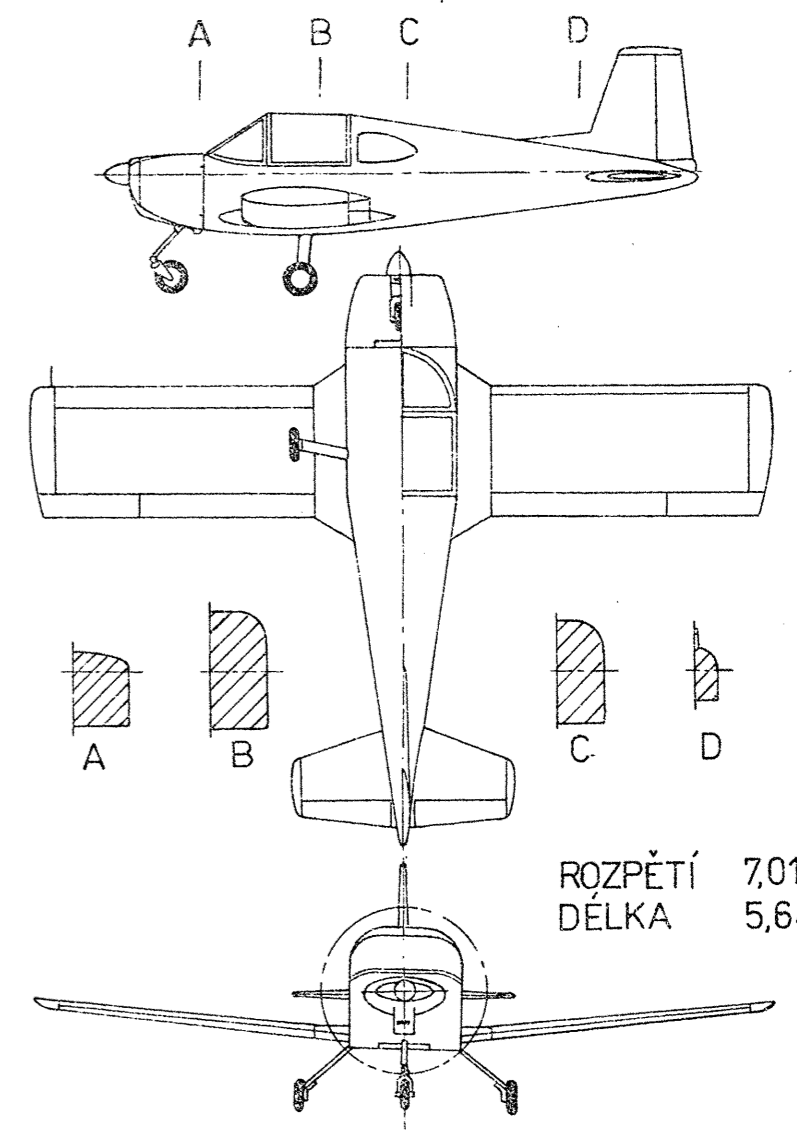
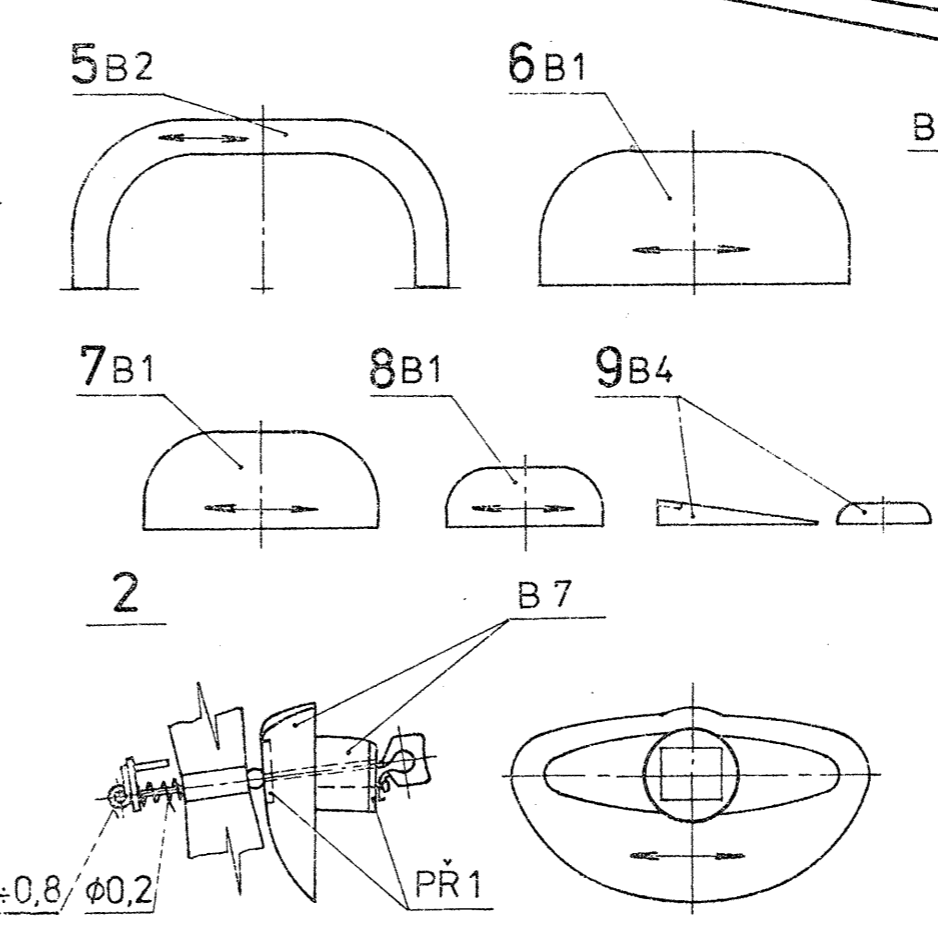
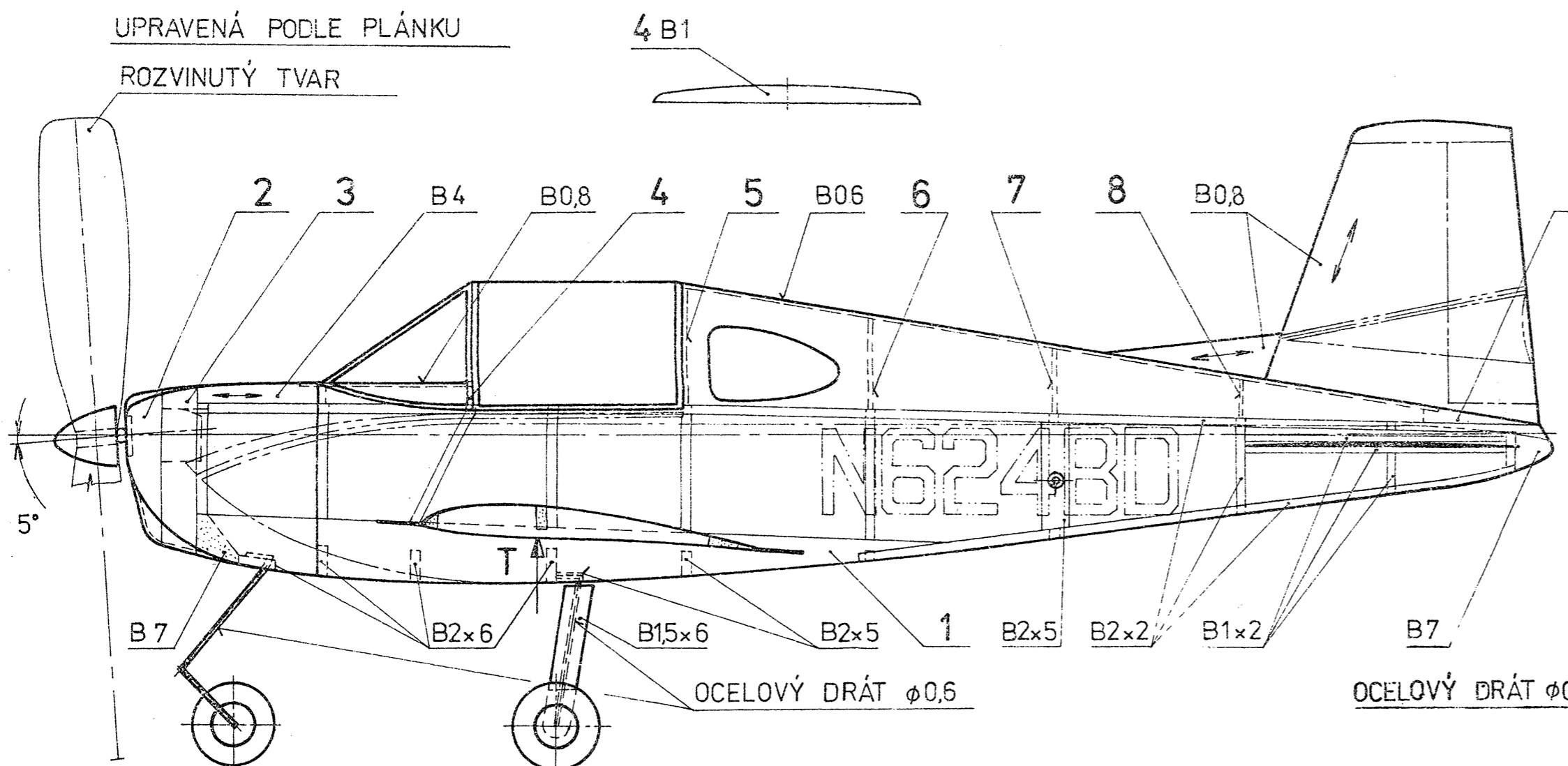

← SMĚR VLÁKEN BALSY  
 B - Balsa PŘ - PŘEKLIŽKA  
 VŠECHNY MÍRY V mm

MAKETA AMATÉRSKÉHO SPORTOVNÍHO LETADLA  
**BEDE BD-1**  
 KONSTRUKCE A.ALFFERY, BRNO KATEGORIE M-MIN (1:20)  
 ROZPĚTÍ 350 mm HMOTNOST 16g  
 DÉLKA 284 mm POHON 2x4/1, L = 300