

Balsa 2 mm - 10 Stck

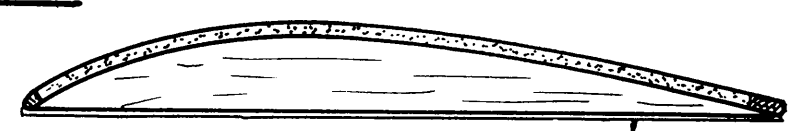

A-A



Sperrholz 0,6 mm

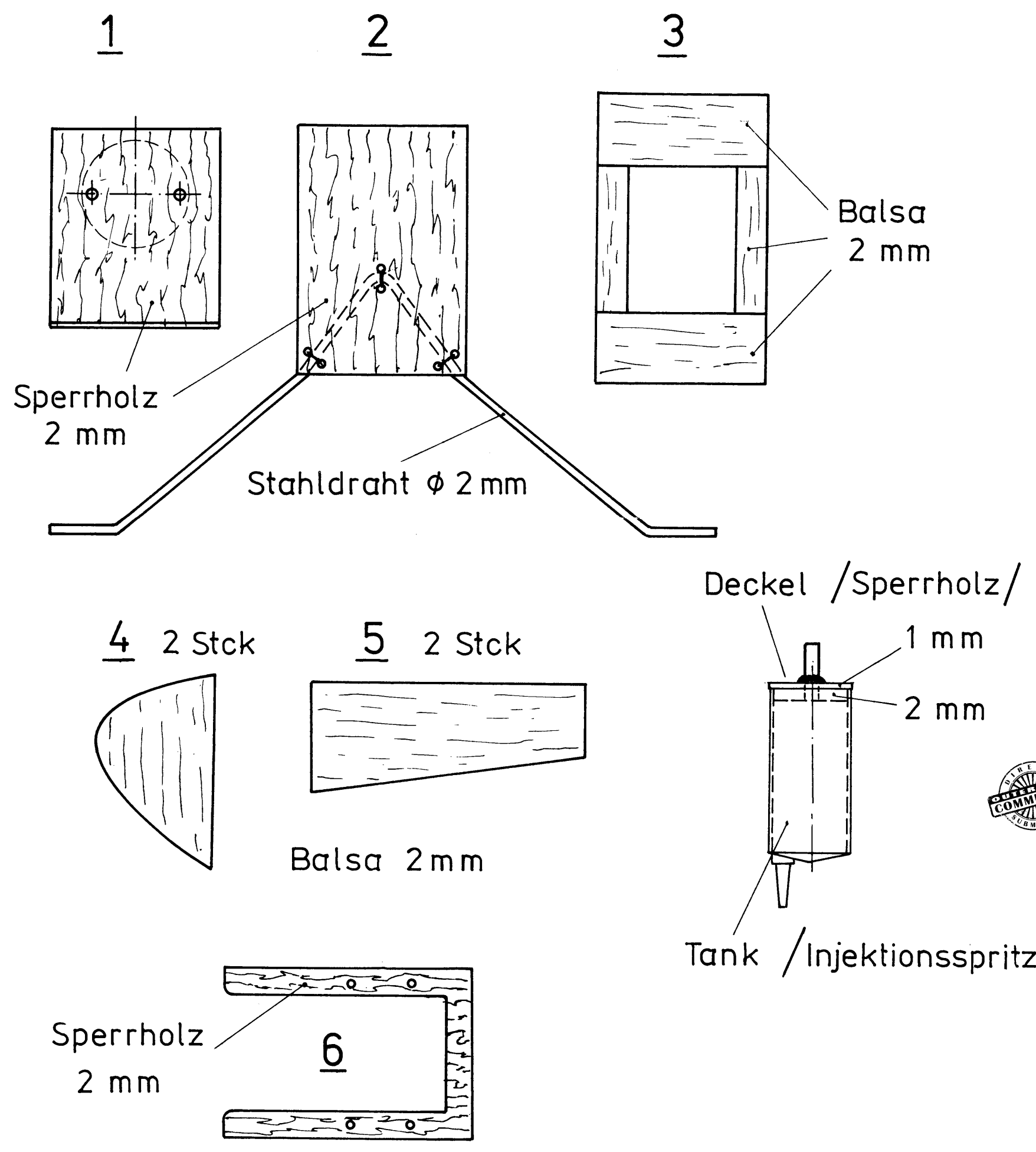
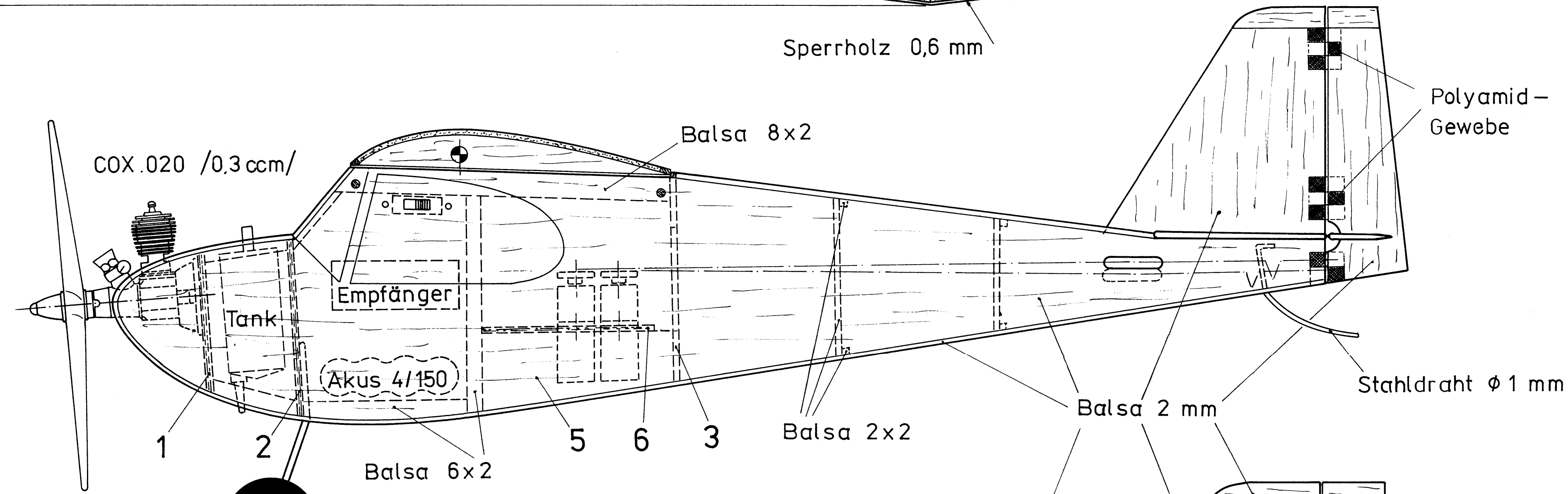

Dieser Modellbauplan stellt einen ergänzenden und notwendigen Bestandteil zum Gebrauch von «FMT» dar. Zur gewerblichen Herstellung der MT-Bauplan-Modelle oder von Fertigteilen davon, bedarf es der Genehmigung des Verlages. Werkstoffzusammenstellung durch den Fachhandel genehmigungsfrei.

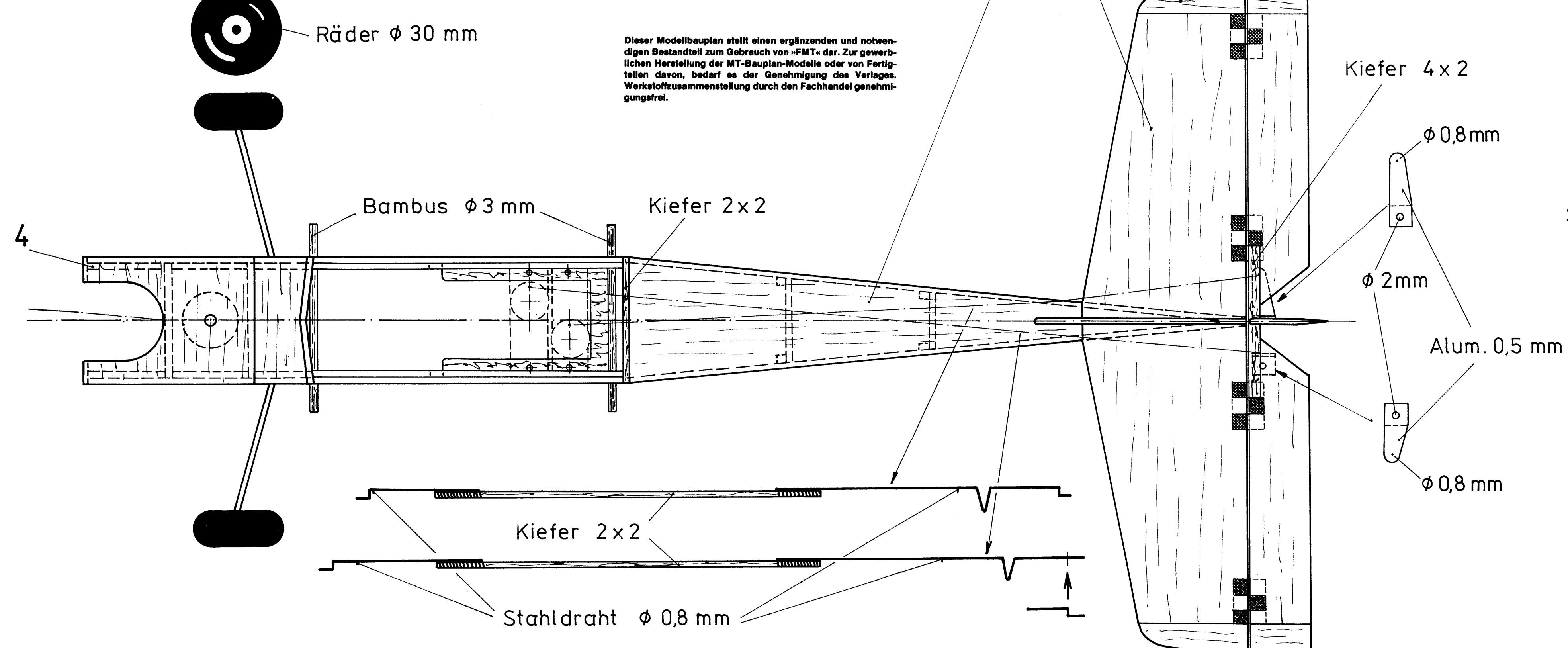

MT-Bauplan 871
 Mini-RC-Modell
BIENCHEN
 Konstruktion: Jaromir Pipek
 Technische Daten:
 Spannweite: 600 mm
 Länge: 445 mm
 Flächeninhalt: 6 + 1,4 = 7,4 dm²
 Fluggewicht: 220 g
 Flächenbelastung: 30 g/dm²
 Motor: 0,3-0,5 cm³
 RC-Anlage: 2-3 Servos (Höhe, Seite, evtl. Drossel)

Verlag für Technik und Handwerk GmbH
 Postfach 11 28 · 7570 Baden-Baden

Bauplanmaßstab 1 : 1

100